

組み立て方法と注意

●下記の組み立て方法と注意をよく読み、正しく組み立てて下さい。

1 吊り底を裏側から押し取りはずします。裏返しにして畳まれた脚を引き起こして下さい。

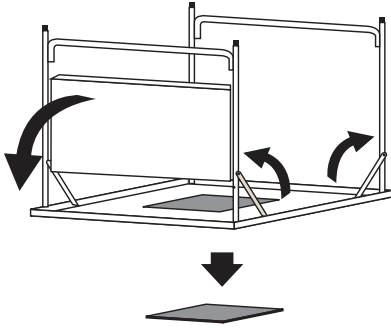

2 サイドテーブルの脚を引き起こして下さい。ジョイント脚2本をサイドテーブルの脚に取り付けて下さい。

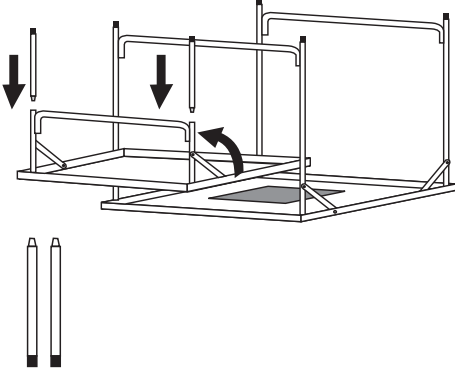

3 ロックを確実にし、天板と脚を固定して下さい。

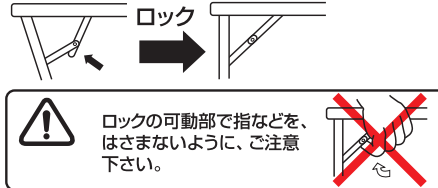
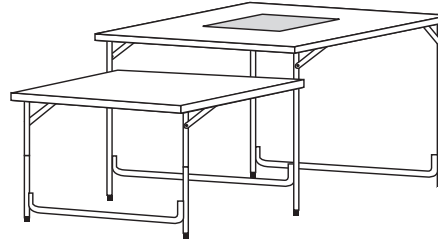

4 テーブル面センターの穴に付属のプレートを取り付けて下さい。

(バーベキューテーブルとして使う時)
ワイヤーを起こした状態にして、
テーブルの下から穴側面のフックに
ワイヤーを引っ掛け、コンロの受けとして
ご使用下さい。

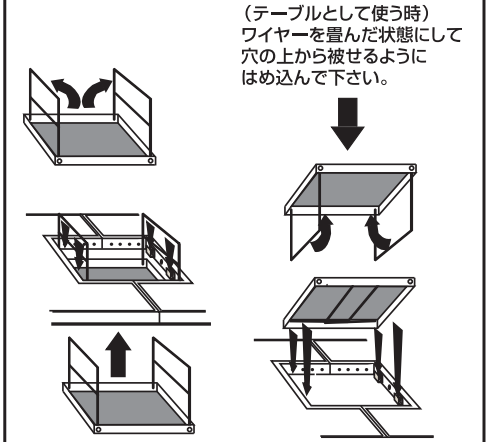

5 吊底の高さ調整はワイヤーの位置で決まります。必ず水平状態でご使用下さい。

A 19cm
B 11cm

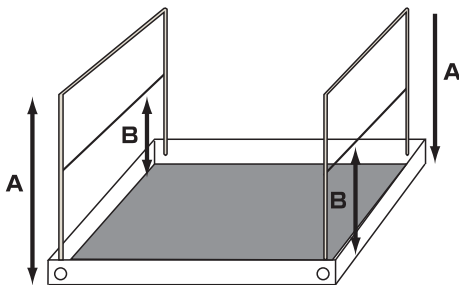

使用上の注意

●事故やケガ、器具の損傷を防ぐため下記の事項を守って下さい。

警告!

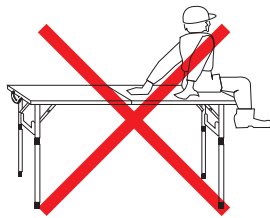

●テーブル面に乘ったり座ったりしないで下さい。

警告!

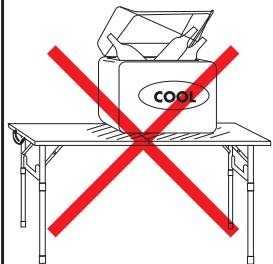

●テーブル面には重たいものや危険なものを置かないで下さい。

注意! お子様には、テーブルの組み立てや撤収をさせないで下さい。

注意! コーティングされたテーブル面に、熱したフライパンや鍋等を直接置くとコーティングが溶けることがあります。

注意! テーブルの組み立てや撤収の際には、フレームが交差する箇所では指や手をはさまないように十分ご注意下さい。